

TAPEMAT

Velmi rychlý (až 20 m/min) a výkonný přístroj pro hospodárné svařování autoplachet a průmyslových závěsů páskou.



Navařování pásek maximální rychlostí.

Horkovzdušný svařovací automat

TAPEMAT



- Vysoká rychlost svařování
- Optimalizovaná svařovací tryska pro dokonalý svar
- Bezuhlíkové dmychadlo
- Intuitivní obsluha, snadná manipulace

Technické údaje

Napětí	V~	3 × 400
Příkon	kW	10
Teplota	°C	650
Rychlost	m/min	4 – 20
Šířka svaru	mm	50
Rozměry (D × Š × V)	mm	555 × 435 × 370
Hmotnost	kg	35
Značka shody		2
Značka schválení		3
Druh certifikace		CCA
Třída ochrany I		1

Obj. č.:

129.757

TAPEMAT 50 mm, 400 V / 10 kW, s 16A 5P zástrčkou

Horkovzdušný svařovací automat

TAPEMAT SPIEGEL



- Velmi rychlý
- Velmi přesná optimalizovaná svařovací tryska
- Bezuhlíkové dmychadlo
- Snadno vyměnitelný navíjecí válec
- Konstantní napínání zesilovacího pásu

Technické údaje

Napětí	V~	3 × 400
Příkon	kW	10
Teplota	°C	650
Rychlost	m/min	4 – 20
Šířka svaru max.	mm	2 × 20
Šířka pásky	mm	100 / 125
Rozměry (D × Š × V)	mm	555 × 435 × 370
Hmotnost	kg	40
Značka shody		2
Značka schválení		3
Druh certifikace		CCA
Třída ochrany I		1

Obj. č.:

138.229

TAPEMAT SPIEGEL 100 mm, 400 V / 10 kW, s 16A 5P zástrčkou



133.597

TAPEMAT SPIEGEL 125 mm, 400 V / 10 kW, s 16A 5P zástrčkou



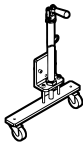

Zesilovací pásy pro pevné a posuvné střechy autoplachet.

Příslušenství TAPEMAT

	138.242 Zařízení zvedací
	131.690 Tryska svařovací kompletní, 50 mm
	101.991 Těleso topné pro TAPEMAT 3x 400 V / 3x 3 300 W

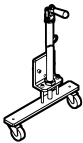
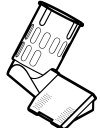
Příslušenství TAPEMAT SPRIEGEL

	138.242 Zařízení zvedací
	Tryska svařovací kompletní 137.412 100 mm 135.392 125 mm
	101.991 Těleso topné pro TAPEMAT SPRIEGEL 3 x 400 V / 3 x 3 300 W